

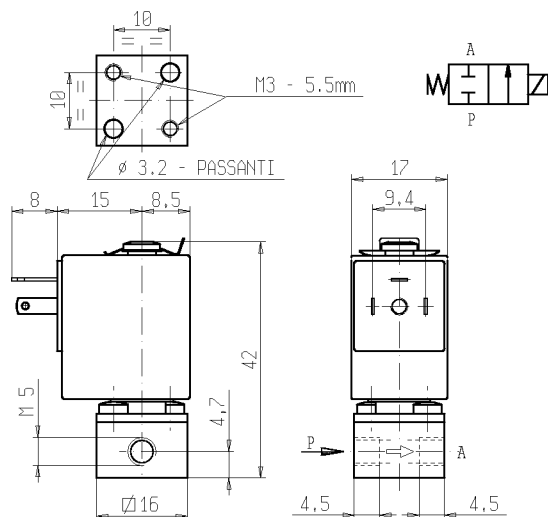

MICROELETTRIVALVOLA
2/2 - NC (Normalmente chiusa)
 Azione diretta
M5

V165



► CARATTERISTICHE GENERALI

Microelettrivalvola ad azione diretta.
 Dimensioni ridotte; alta velocità di risposta e alto numero di cicli.
 Adatta per l'intercettazione di fluidi liquidi e gassosi (verificare la compatibilità del fluido con i materiali con cui viene a contatto).

► CARATTERISTICHE TECNICHE

Pressione massima (PS) 16 bar
 Tempo di apertura da ~ 5ms a ~ 10ms
 Tempo di chiusura da ~ 5ms a ~ 10ms
 Temperatura fluido 0°C +130°C (FPM)
 0°C +140°C (FFPM)
 -10°C +90°C (HNBR)
 Viscosità massima 3°E (22 cStokes o mm²/s)

► MATERIALI A CONTATTO CON IL FLUIDO

Corpo Ottone (vedi note)
 Tenuta FPM o FFPM o HNBR
 Componenti interni Acciaio inox
 Sede Ottone
 Tubo guida Ottone
 Anello di sfasamento magnetico Rame
 (solo per V165V02)

► ELETTRIMAGNETE

Servizio continuo ED 100%
 Materiale di inglobamento PET (polietilene tereftalato) caricato vetro
 Classe isolamento bobina F (155 °C)
 Temperatura ambiente -10 °C +60 °C
 Connessioni elettriche DIN 46340 - Micro-connettore 3 poli
 Grado di protezione IP 65 (EN 60529) con micro-connettore
 Tensioni c.c. 12-24V (+10% -5%)
 c.a. 24V/50Hz (+10% -15%)

(Altre tensioni e frequenze a richiesta e per quantità - c.a.: max 24V)

Attacchi ISO-UNI 4534	Ø Int. (mm)	Pressione differenziale (bar)				Kv (m ³ /h)	Serie e tipo		Assorbimento			Organi di tenuta	Note	Peso (kg)	
		Δp min	Δp max		Valvola		Elettromagnete	c.a. (VA)		c.c. (W)					
			Gas	Liquidi				Spunto	Esercizio						
M5	1,1	0	-	0,5	-	0,5	0,04	V165V03	Z031L	-	-	0,5	FPM	-	0,060
			14		14			V165V02		4	3				
				10		10		V165V04	Z031C			2,5			
				14		14		V165V01							
								V165N01	Z031A			4			
	2		8	4	8	4	0,10	V165V02		6	5	4	HNBR	2	
			5	1,5	5	1,5		V165V02	Z031C	4	3				2,5
								V165V01							
				4		4		V165Z08	Z031A			4			
								V165Z15							FFPM

► NOTE

- Queste microelettrivalvole non sono adatte per fluidi liquidi che ristagnano e che soggetti ad evaporazione, depositano residui solidi, calcarei, incrostanti o similari.
- Tenuta: FPM = Elastomero fluorocarbonico FFPM = Elastomero perfluorato HNBR = Elastomero nitril-butilico idrogenato
- 1 - Elettrovalvole con corpo, tubo guida e flangia in ottone con trattamento di nichelatura chimica (Ni-P).
- 2 - Particolarmente indicata per fluidi frigoriferi (modello disponibile a richiesta e per quantità)
- 3 - OR gruppo guida e OR corpo in FFPM.
- 4 - FFPM conforme alle norme FDA; particolarmente indicato per applicazioni farmaceutiche ed alimentari (modello disponibile a richiesta e per quantità)

V165

► PARTI DI RICAMBIO

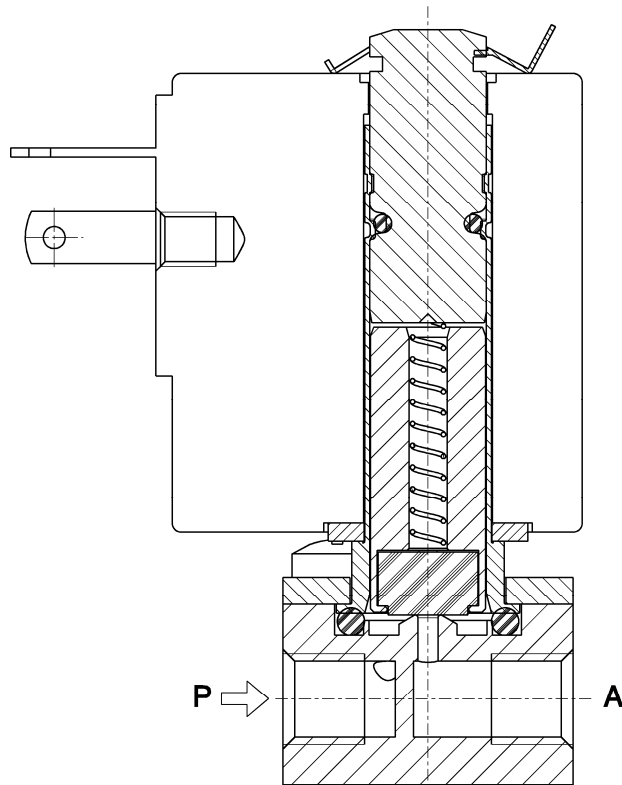

► INSTALLAZIONE

L'elettrovalvola può essere montata in qualunque posizione, preferibilmente con l'elettromagnete verticale rivolto verso l'alto.