



ELETTROVALVOLA
2 vie - NC (Normalmente chiusa)
 Azione diretta
G 1/8

L194

PROPORZIONALE

REGOLATRICE DI PORTATA

NON STANDARD

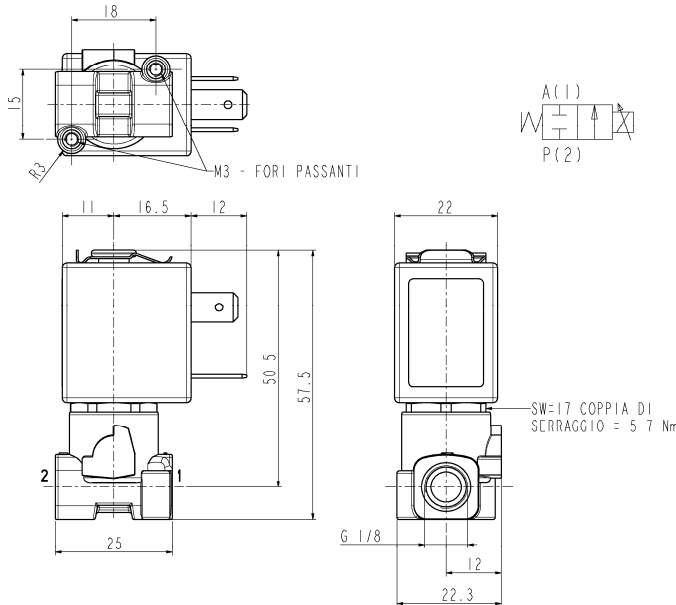

► **CARATTERISTICHE GENERALI**

La portata erogata è proporzionale al segnale elettrico applicato. Sul retro è riportato, come esempio, un diagramma portata/segnale elettrico con pressione di alimentazione di 6 bar. Adatta per l'intercettazione di fluidi gassosi (verificare la compatibilità del fluido con i materiali con cui viene a contatto).

► **CARATTERISTICHE TECNICHE**

Pressione massima ammissibile (PS) 50bar
 Temperatura fluido -10°C +140°C (EPDM)
 0°C +130°C (FPM)

► **MATERIALI A CONTATTO CON IL FLUIDO**

Corpo Ottone
 Tenuta EPDM - FPM
 Componenti interni Acciaio inox
 Sede Ottone
 Tubo guida Acciaio inox

► **ELETTROMAGNETE**

Omologazione
 Materiale di inglobamento
 Classe isolamento
 Temperatura ambiente
 Servizio continuo
 Connessioni elettriche
 Grado di protezione
 Tensioni c.c.

ZB10A	ZB12A
/	UL e CSA
PA caricato vetro	PET caricato vetro
F (155°C)	
-10°C +60°C	
ED 100% (vedere nota "A" su retro)	
DIN 46340- Connettore 3 poli	
IP 65 (EN 60529) con connettore	IP 67 (EN 60529) con connettore
12-24V (+10%)	

Attacchi ISO 228	Ø int. (mm)	Pressione differenziale di alimentazione (bar)		Serie e tipo		Assorbimento			Organi di tenuta	Note	Peso (kg)
		Min	Max	Valvola	Elettromagnete	c.a. (VA)		c.c. (W)			
						Spunto	Esercizio				
G 1/8	1,6	0	6	L194D01	ZB10A ZB12A	-	-	5,5	EPDM FPM	-	0,160

► **NOTE**

- Tenuta: EPDM = Elastomero etil-propilenico. FPM = Elastomero fluorocarbonico
- Per altri valori di pressione e di caratteristiche di risposta proporzionale (portata/segnale elettrico), chiedere informazioni.
- Elettromagnete ZB12 completo di guarnizione di tenuta nella parte superiore e inferiore.

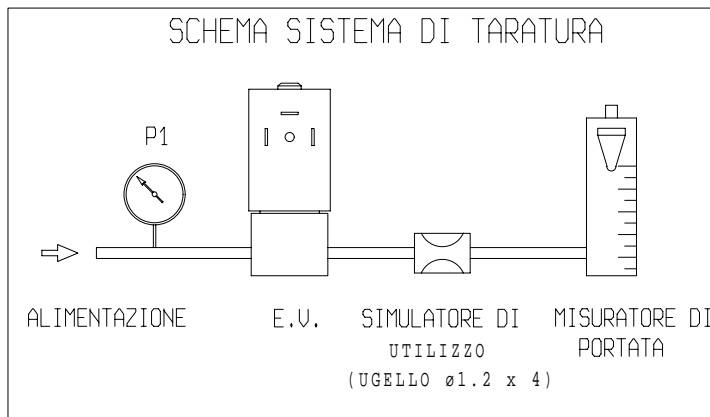

CURVA DI RIFERIMENTO CON PRESSIONE DI ALIMENTAZIONE P1 = 6bar
(Aria deumidificata non lubrificata e posizione verticale della valvola)

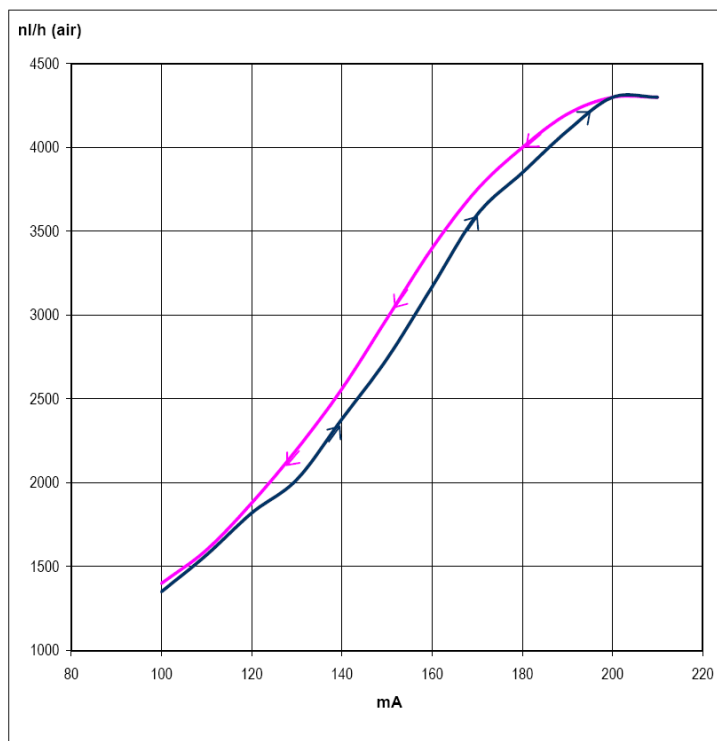

► INSTALLAZIONE

- L'elettrovalvola può essere montata in qualunque posizione, preferibilmente con l'elettromagnete verticale rivolto verso l'alto.

► NOTA "A"

Per mantenere l'elettrovalvola in una determinata posizione è necessario che la corrente circolante nella bobina rimanga costante. Se si pilota la valvola mediante variazione di tensione occorre considerare che la resistenza dell'avvolgimento aumenta con il perdurare dell'eccitazione e di conseguenza diminuisce la potenza utile. Si rende quindi necessario compensare tale perdita incrementando opportunamente la tensione, in modo da ripristinare il valore di corrente iniziale.