

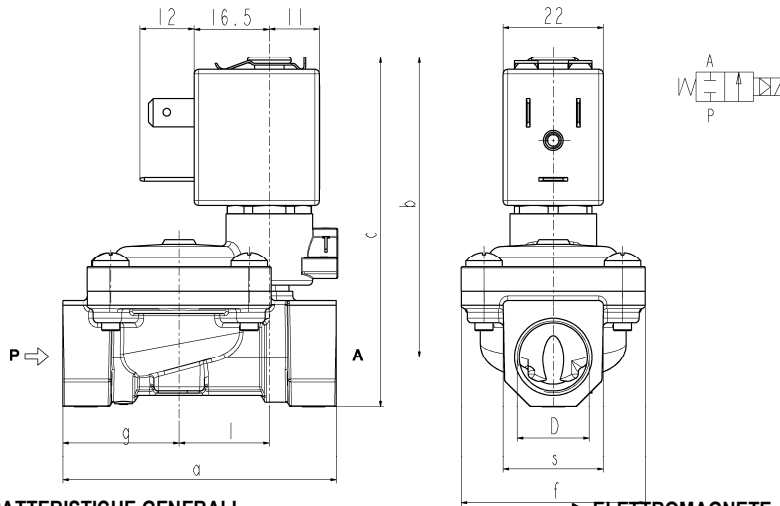

ELETTROVALVOLA 2/2- NC (Normalmente chiusa) Servoazionata G3/8 ÷ G1

L182



D	a	b	c	f	g	l	s
G 3/8	60	66	77	40	25,5	20	22
G 1/2	66	68	82	40	29	20	27
G 3/4	79	72,5	89	50	35,5	24,5	33
G 1	105	85	106	71	46	28	42

► CARATTERISTICHE GENERALI

Elettrovalvola a membrana, servoazionata, con passaggio interno pieno.
Adatta per l'intercettazione di fluidi liquidi e gassosi (verificare la compatibilità del fluido con i materiali con cui viene a contatto).

► CARATTERISTICHE TECNICHE

Pressione massima ammissibile (PS) 20bar
Tempo di apertura da ~300ms a ~1500ms
Tempo di chiusura da ~1000ms a ~2000ms
Temperatura fluido -10°C +90°C (NBR)
0°C +130°C (FPM)
-10°C +140°C (EPDM)
Viscosità massima 5°E (~37 cStokes o mm²/s)

► ELETTROMAGNETE

Omologazione
Materiale di inglobamento
Classe isolamento
Temperatura ambiente
Servizio continuo
Connessioni elettriche
Grado di protezione
Tensioni c.c.
c.a.

ZB10A	ZB12A *	ZB14A *
/	UL e CSA	UL e CSA
PA	PET	PET
caricato vetro	caricato vetro	caricato vetro
F (155°C)	F (155°C)	H (180°C)
-10°C +60°C	-10°C +60°C	-10°C +75°C
ED 100%		
DIN 46340- Connettore 3 poli		
IP 65 (EN 60529) con connettore	IP 67 (EN 60529) con connettore	IP 67 (EN 60529) con connettore
12-24V (+10% -5%)		
24V/50-60Hz - 115V/50Hz - 230V/50-60Hz (+10% -15%)		
(Altre tensioni e frequenze a richiesta e per quantità).		
/	ZB12Y	ZB14Y
/	UL	UL
/	220-230V/50Hz 208-240V/60Hz (+10% -15%)	

► MATERIALI A CONTATTO CON IL FLUIDO

Corpo Ottone
Tenuta NBR o FPM o EPDM
Componenti interni Ottone e acciaio inox
Sede Ottone
Tubo guida Acciaio inox
Anello di sfasamento magnetico Rame

* A richiesta

Omologazione
Tensioni c.a.

Attacchi ISO 228	Ø Int. (mm)	Pressione differenziale (bar)				Kv (m ³ /h)	Serie e tipo			Assorbimento				Organi di tenuta	Note	Peso (kg)	
		Δp min	Δp max				Valvola	Valvola con comando manuale	Elettromagnete	c.a.		c.c.					
			Gas		Liquidi					Spunto	Esercizio						
			c.a.	c.c.	c.a.								c.c.				VA
3/8	13,5	0,35	16	16	16	16	L182(*)01	L182(*)02	ZB10A ZB12A	12	6	4	5,5	(*) = B (NBR)	1-3	0,32	
1/2			(12)	(12)	(12)	(12)										0,38	
3/4	18		12	12	12	12									(*) = V (FPM)	2-3	0,52
1	24		(10)	(10)	(10)	(10)									(*) = D (EPDM)		1,08

► NOTE

- Tenuta : B(NBR) = Elastomero nitril-butilico V(FPM) = elastomero fluorocarbonico D(EPDM) = Elastomero etil-propilenico (miscela certificata WRAS/KTW)
- Il deflusso a bocca libera di fluidi gassosi, ad alta pressione, può compromettere la durata della membrana.
- A richiesta elettromagnete in classe H (ZB14A - vedere paragrafo "ELETTROMAGNETE")
- I valori di Δp max riportati fra parentesi indicano la prestazione relativa ai modelli con tenuta in FPM
- 1 - A richiesta elettromagnete a basso consumo (3,5VA in c.a. - 3W in c.c.): Δp max=12bar
- 2 - A richiesta elettromagnete a basso consumo (3,5VA in c.a. - 3W in c.c.): Δp max=8bar
- 3 - L182D01 - L182D02: Elettrovalvola certificata WRAS (certificato n. 0904038)

L182

► PARTI DI RICAMBIO

L182 B-V-D01

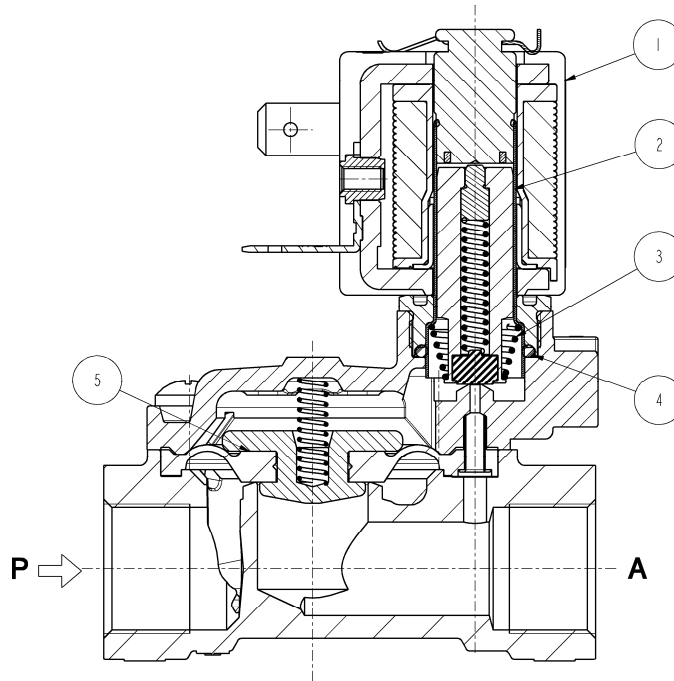

L182 B-V-D02

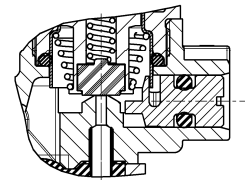

Descrizione Kit

Kit gruppo nucleo

L182B-V
L182D

Codice kit

G3138201
G3138202

Formato da:

Gruppo nucleo pos.2
Molla rinvio nucleo pos. 3
O-Ring gruppo guida pos. 4

Gruppo membrana

L182B	3/8-1/2	2844302R
L182V	3/8-1/2	2844303R
L182D	3/8-1/2	2844306R

Gruppo membrana pos.5

L182B	3/4	2299701R
	1	2380101R

L182V	3/4	2299702R
	1	2380102R

L182D	3/4	2299708R
	1	2380106R

Elettromagnete

ZB10
ZB12
ZB14

Elettromagnete pos.1

► INSTALLAZIONE

- L'elettrovalvola può essere montata in qualunque posizione, preferibilmente con l'elettromagnete verticale rivolto verso l'alto.

I DATI RIPORTATI HANNO VALIDITÀ ALLA DATA DI EMISSIONE. EVENTUALI AGGIORNAMENTI SONO DISPONIBILI A RICHIESTA