

► PARTI DI RICAMBIO

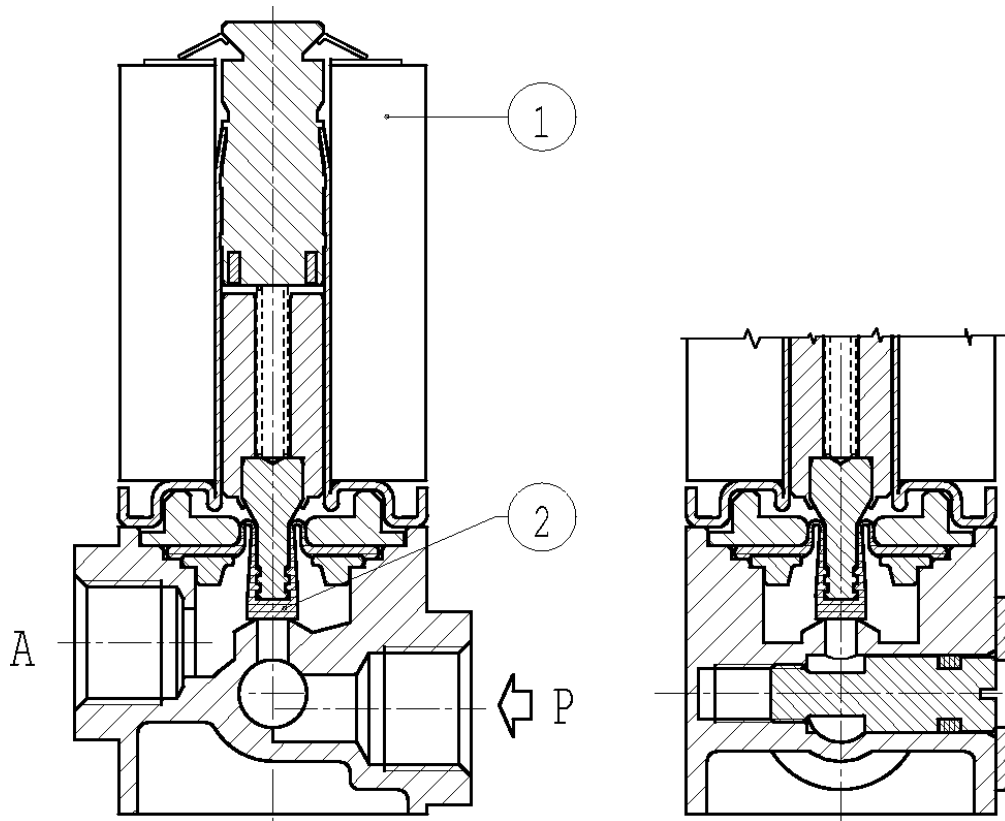

Descrizione Kit

Kit gruppo membrana

Ø 2,3
Ø 4,5

Elettromagnete

Codice kit

G2945201
G2945101

Z530A

Formato da:

Membrana pos.2

Elettromagnete pos. 1

► INSTALLAZIONE

- In caso di smontaggio per manutenzione, le viti di bloccaggio devono essere serrate con una coppia massima di 1 Nm.
- L'elettrovalvola può essere montata in qualunque posizione, preferibilmente con l'elettromagnete verticale rivolto verso l'alto.